

A-AO
Профиль гребня
Эквивалентные косинусоиды

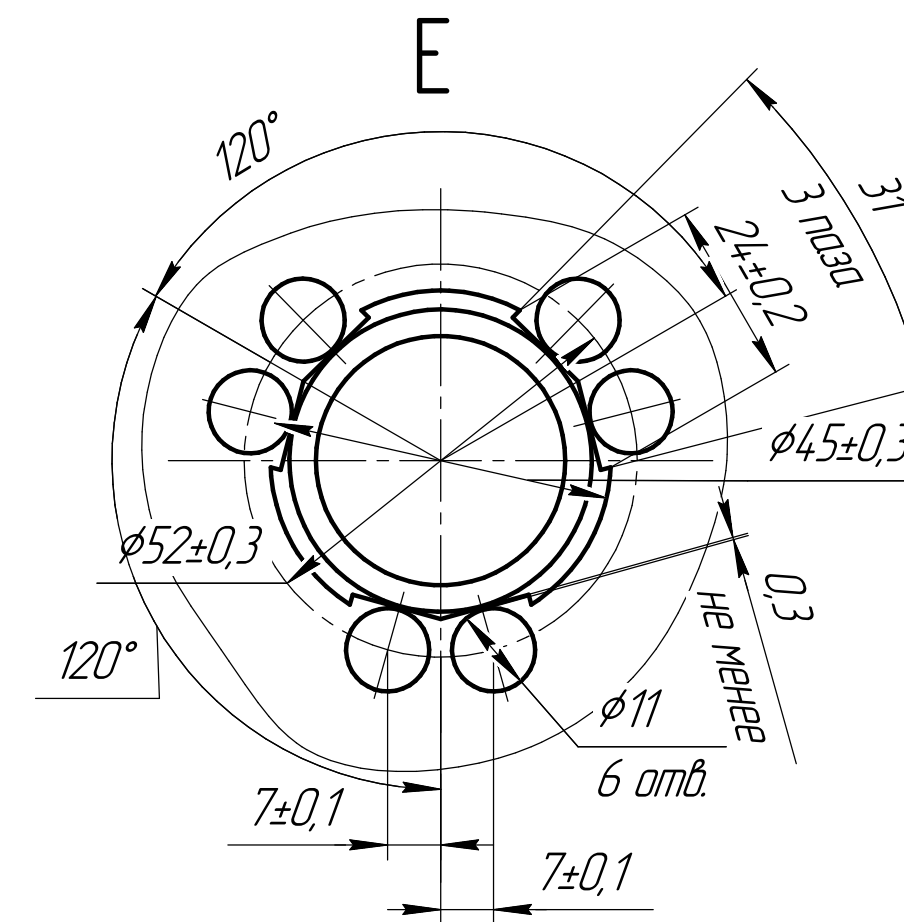
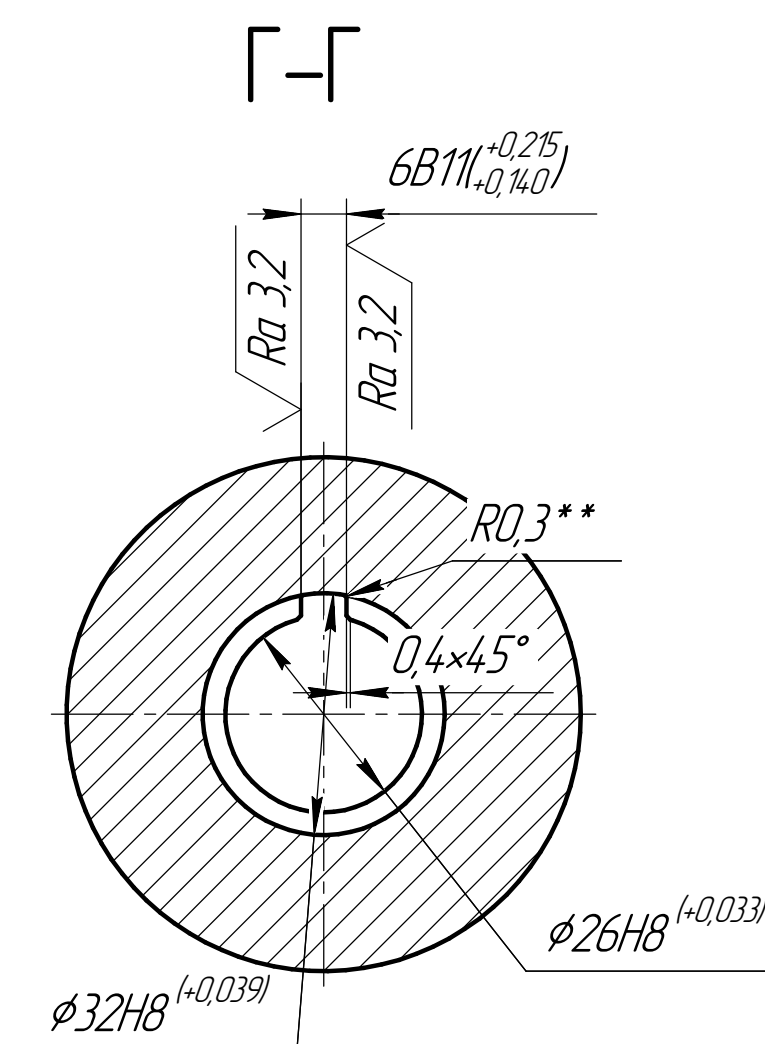
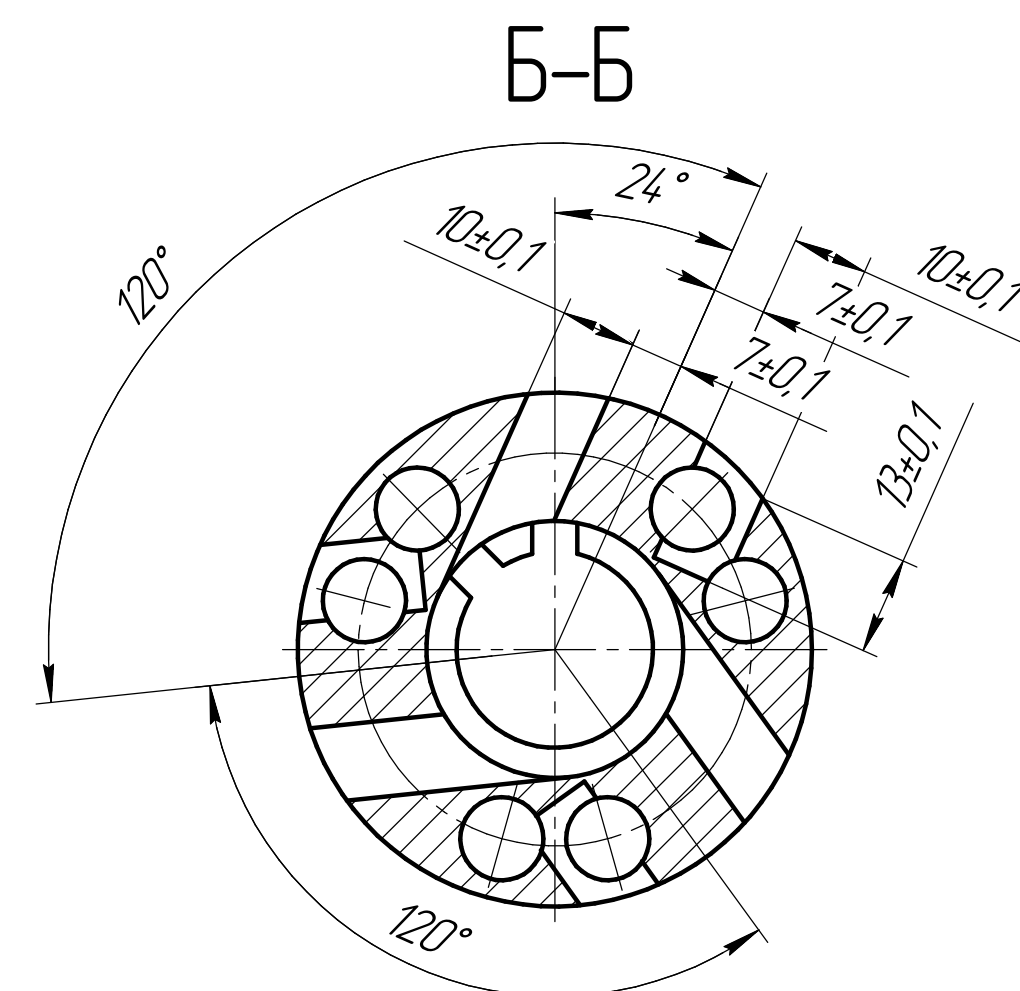
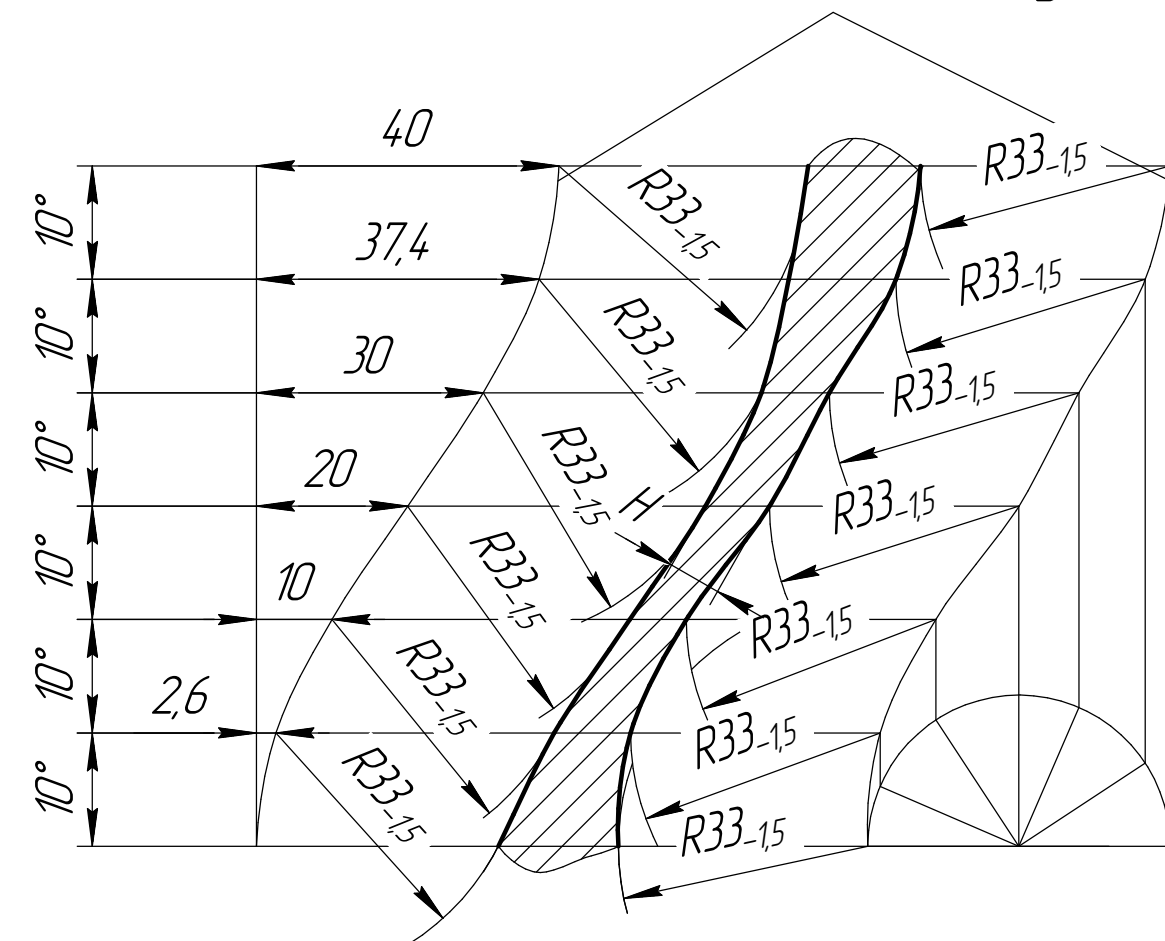

- * Размеры для справок
- ** Размеры обеспечиваются инструментом
- Цементировать поверхность 3, И и шлицы h 0.7...0.9 HRC₃ 50...56. Допускается цементировать деталь в целом
- Коледания номинального размера H в шести местах не более 0,05мм.

				Г.150.029-01		
Искл. лист Разраб. Проб. Техн. пр. Исполн. Упр.	№ докум.	Подп.	Дата	Ротор	Лист	Масса
					4,71	11
					Лист	Листов
				Сталь 20Х ГОСТ 1050-60		